

# BARNSÄKER FRIHÄNGANDE 19X27 PERSIENN MED FÄSTE STIL

LÄGSTA INSTALLATIONSHÖJD  
150 CM ÖVER GOLV.

- 1 Placera persiennen mot båg/karmfals överstycke och tryck på plats. Skruva fästena vid sidorna med skruv 2,9x13. Vrid sedan över täcklocket på fästet.



Extra clips vid bredd över 1200mm monteras på mitten

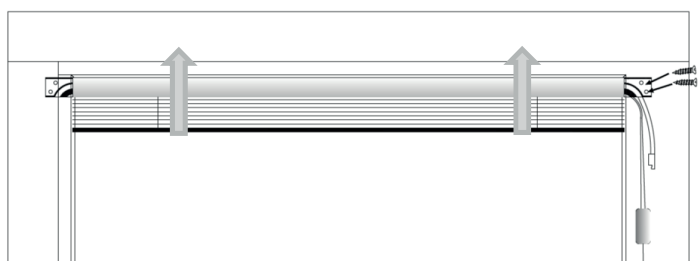

- 3 Linsamlare ska monteras (med skruv 4x13 mm) minst 150 cm över golv. Alla linor som hänger under 150 cm över golv snurras upp runt linsamlaren, gäller både vid uppdragen som nedfälld persienn. Avsluta med att dra linan genom spåret på linsamlaren upptill eller nedtill, så att linan hålls på plats.

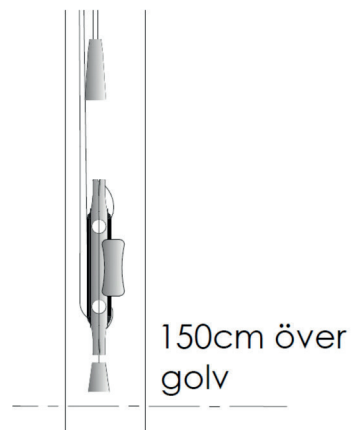

- 2 Montera vridstängen och lås fast den genom att dra upp hylsan. Skruva fast stånghållaren (skruv 1st 2,9x13).

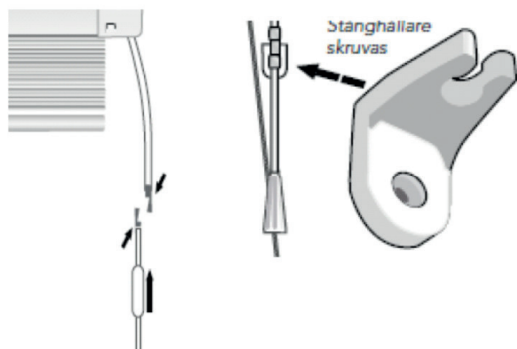

Säkerhetsklockan ska lösa ut vid max 6 kg tryck (enligt EN-13120) så att barn inte ska kunna skada sig. Om linsamlaren löser ut och delar sig, sätter man ihop den enligt följande steg.

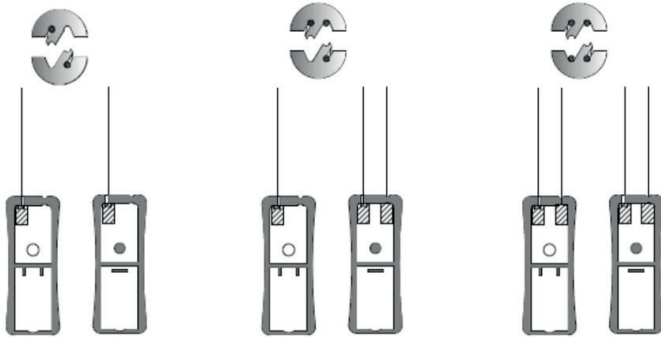

1st lina i varje del av säkerhetsklockan sitter kvar. Är det fler än två linor får man lägga i den i spåren i en av halvorna 1st lina per spår och max 4st linor totalt i säkerhetsklockan.

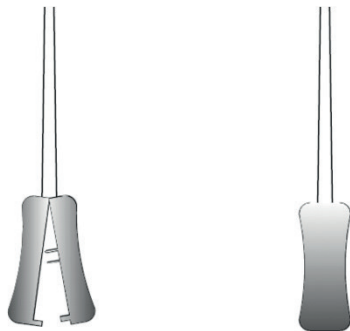

När alla linor ligger rätt så trycker man ihop enligt säkerhetsklockan bilden.

## LAGRING, HANTERING OCH SKÖTSEL AV PERSIENN MED VRIDSTÅNG.

Sköt om och använd din persienn på rätt sätt!  
Det minskar slitaget och ökar dess livslängd.

### LAGRING

Persiennerna ska lagras inomhus.

### TÄNK PÅ

Lamellerna skall stå vågrätt när du hissar upp eller fäller ned persiennen.

### FÄLL NED PERSIENNEN

Frigör linan, håll den kvar i handen och släpp sakta efter så att persiennen fälls ned.

### HISSA UPP PERSIENNEN

Drag i linan tills persiennen hamnar i önskad höjd. Fäst linan genom att snurra linan runt linsamlaren och se till att ingen lös lina hänger under 150cm över golv.

### VINKLA PERSIENNEN

Vridstången vrids med/eller motsols till önskat läge.

### SKÖT OM OCH RENGÖR PERSIENNEN

Torka med torr trasa, det är allt underhåll som behövs.

## VARNING

Små barn kan strypas av dragsnören, kedjor, band och rep som används till solskydd eftersom de kan linda dessa runt halsen. Placera snören, band m.m.



utom räckhåll för små barn för att förhindra att de stryps eller trasslar in sig. Placera barn- och spjäl-sängar utom räckhåll för snören eller markisband etc. Knyt inte ihop snörena. Se till att snörena inte tvinnar sig och knyt inte en ögla. Installera och använd de medföljande säkerhetsanordningarna i enlighet med installationsanvisningarna på dessa för att minska risken för en olycka.

I enlighet med EN 13120.